

MC 20/20* -25



POMPE A MEMBRANA A BASSA PRESSIONE
LOW PRESSURE DIAPHRAGM PUMPS
POMPES A MEMBRANE A BASSE PRESSION
BOMBAS A MEMBRANA DE BAJA PRESION
NIEDERDRUCK-MEMBRANPUMPEN



MC 20/20*



MC 25

Configurazione: 2 membrane in NBR (Desmopan® e Viton a richiesta). Parti a contatto con il liquido: alluminio anodizzato. Di serie: accumulatore di pressione, riduttore per applicazione diretta a motore elettrico o a motore a scoppio 2/4 tempi. Disponibili versioni senza riduttore per applicazione a puleggia o presa di forza.

Configuration: 2 diaphragms in NBR (Desmopan® and Viton available on request). Parts in contact with spray liquid: anodized aluminium. Standard: pressure accumulator, adapter for direct connection to an electric motor or a 2/4 strokes combustion engine. Available versions without adapter for connection to pulley or PTO.

Configuration: 2 membranes en NBR (Desmopan® et Viton à la demande). Parties au contact du liquide : aluminium anodisé. De série: accumulateur de pression, réducteur pour application directe sur moteur électrique ou sur moteur thermique à 2/4 temps. Version sans réducteur pour application sur poulie ou prise de force disponible.

Configuración: 2 membranas en NBR (Desmopan® y Viton bajo pedido). Partes en contacto con el líquido: aluminio anodizado. De serie: acumulador de presión, reductor para aplicación directa a motor eléctrico o a motor de explosión 2/4 tiempos. Disponibles versiones sin reductor para aplicación a polea o toma de fuerza.

Konfigurierung: 2 Membranen aus NBR und (Desmopan® und Viton auf Wunsch). Teile im Kontakt mit der Flüssigkeit: eloxiertes Aluminium. Serienmäßig: Druckspeicher, Untersetzungsgetriebe für direkte Anwendung mit Elektromotor oder Verbrennungsmotor (2 oder 4-Takt). Versionen ohne Untersetzungsgetriebe für Anwendung mit Riemenscheibe oder Zapfwelle erhältlich.

- ★ Manometro non incluso.
- ★ Pressure gauge not included.
- ★ Manomètre non inclus.
- ★ Manómetro no incluido.
- ★ Manometer nicht eingeschlossen.

MC 20/20*

	0 bar - 0 p.s.i				5 bar - 72 p.s.i				10 bar - 145 p.s.i				15 bar - 217 p.s.i				20 bar - 290 p.s.i						
	RPM	l/min	U.S.g.p.m.	HP	kW	l/min	U.S.g.p.m.	HP	kW	l/min	U.S.g.p.m.	HP	kW	l/min	U.S.g.p.m.	HP	kW	l/min	U.S.g.p.m.	HP	kW	kg	lb
400	13,5	3,6	0,12	0,09	11,4	3,0	0,18	0,13	11,2	3,0	0,36	0,26	11,1	2,9	0,54	0,40	11,0	2,9	0,71	0,52	4,7	10,4	
500	16,3	4,3	0,15	0,11	14,3	3,8	0,23	0,17	14,1	3,7	0,46	0,34	14,0	3,7	0,68	0,50	13,8	3,6	0,89	0,66			
600	20,2	5,3	0,18	0,13	17,5	4,6	0,28	0,21	17,1	4,5	0,55	0,40	16,9	4,5	0,82	0,60	16,7	4,4	1,08	0,79			
650	23,0	6,1	0,20	0,15	19,5	5,2	0,32	0,24	19,1	5,0	0,62	0,46	18,8	5,0	0,91	0,67	18,5	4,9	1,20	0,88			

MC 25

	0 bar - 0 p.s.i				5 bar - 72 p.s.i				10 bar - 145 p.s.i				15 bar - 217 p.s.i				20 bar - 290 p.s.i				25 bar - 362 p.s.i						
	RPM	l/min	U.S.g.p.m.	HP	kW	l/min	U.S.g.p.m.	HP	kW	l/min	U.S.g.p.m.	HP	kW	l/min	U.S.g.p.m.	HP	kW	l/min	U.S.g.p.m.	HP	kW	l/min	U.S.g.p.m.	HP	kW	kg	lb
400	13,5	3,6	0,12	0,09	11,4	3,0	0,18	0,13	11,2	3,0	0,36	0,26	11,1	2,9	0,54	0,40	11,0	2,9	0,71	0,52	11,0	2,9	0,89	0,65	4,7	10,4	
500	16,3	4,3	0,15	0,11	14,3	3,8	0,23	0,17	14,1	3,7	0,46	0,34	14,0	3,7	0,68	0,50	13,8	3,6	0,89	0,66	13,8	3,6	1,11	0,82			
600	20,2	5,3	0,18	0,13	17,5	4,6	0,28	0,21	17,1	4,5	0,55	0,40	16,9	4,5	0,82	0,60	16,7	4,4	1,08	0,79	16,7	4,4	1,35	0,99			
650	23,0	6,1	0,20	0,15	19,5	5,2	0,32	0,24	19,1	5,0	0,62	0,46	18,8	5,0	0,91	0,67	18,5	4,9	1,20	0,88	18,5	4,9	1,50	1,10			

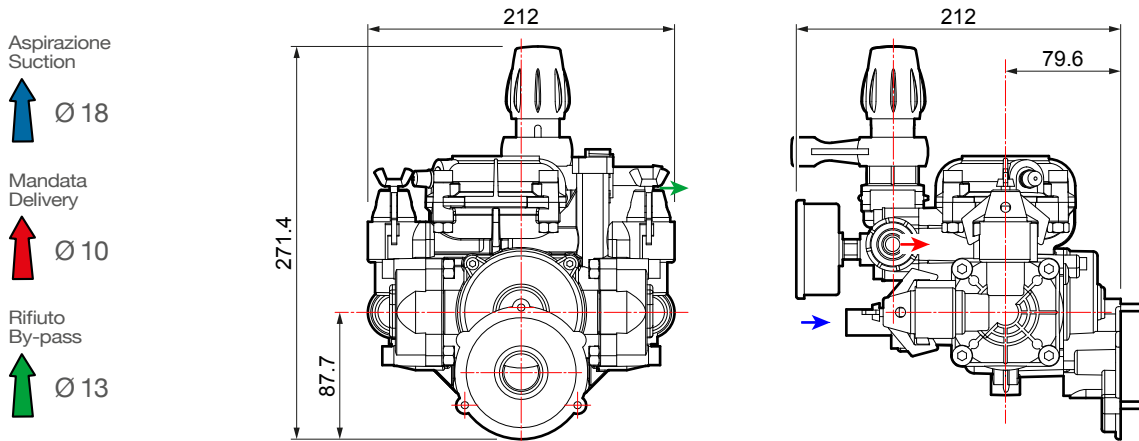

VERSIONI STANDARD · STANDARD VERSIONS · VERSIONS STANDARD · VERSIONES ESTÁNDAR · STANDARDAUSFÜHRUNGEN

Versioni derivate · Versions adapted · Versions dérivées · Versiones derivadas · Von der Standardversion abgeleitete Ausführungen

A



Motore a scoppio (2 tempi^{**})
Gas engine (2 strokes^{**})
Moteur thermique (2 temps^{**})
Motor de explosión (2 tiempos^{**})
Verbrennungsmotor (2-Takt^{**})

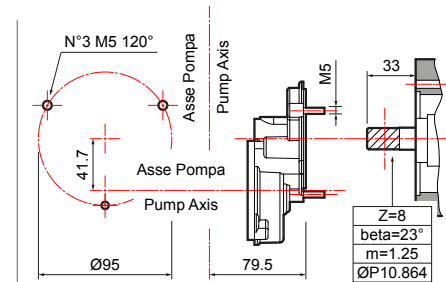
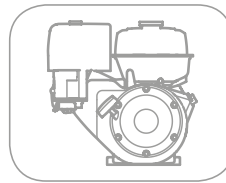

****** = solo per MC 20/20 / only for MC 20/20 / seulement pour MC 20/20 / sólo para MC 20/20 / nur für MC 20/20

B



Motore a scoppio (4 tempi^{***})
Gas engine (4 strokes^{***})
Moteur thermique (4 temps^{***})
Motor de explosión (4 tiempos^{***})
Verbrennungsmotor (4-Takt^{***})

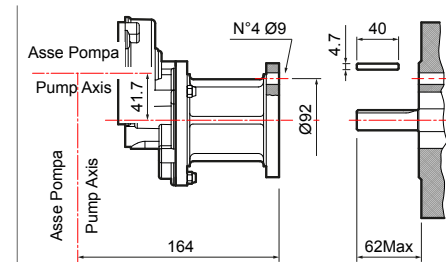
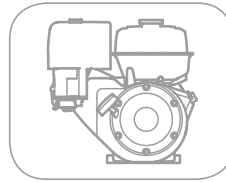

******* = albero cilindrico 3/4" / 3/4" cylindrical shaft / arbre cylindrique 3/4" / Cigüeñal cilíndrico 3/4" / Zylinderwelle 3/4".

C



Motore elettrico speciale (MEC 80)
Special electrical engine (MEC 80)
Moteur électrique spécial (MEC 80)
Motor eléctrico especial (MEC 80)
Spezieller Elektromotor (MEC 80)

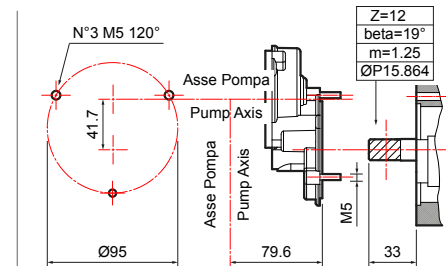
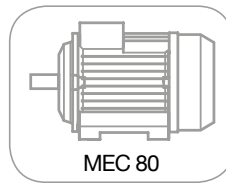

D



Albero non passante
Single shaft
Arbre non traversant
Cigüeñal no pasante
Welle

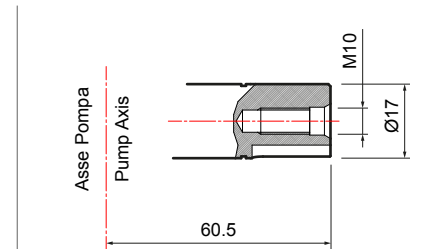
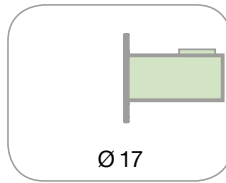

1 Kit Cardano
Male PTO kit
Kit Cardan
Kit Cardán
Kardankit

2 Kit Puleggia
Pulley kit
Kit Poulie
Kit Polea
Riemenscheibenkit